

Pasul 4 (Montaj coltare)

Se monteaza pe placile din lateral (1) Coltare (Cp) x 2 buc cu suruburi (S3) 3.5x16 - 4 buc, cate 2 suruburi / coltar. Aceste coltare o sa va ajute sa prindeti corpurile de perete.

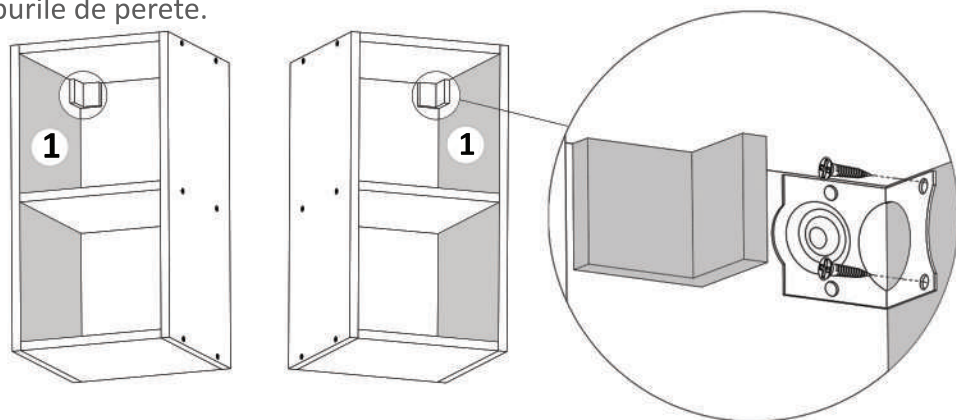

Pasul 5 (Introducere X-uri in corp)

Se introduce placa (4) in placa (4) sprin decupare pana se aliniaza. Apoi se introduce in corp manual prin impingere. Atentie! Ansamblul cu X obtinut nu are partile egale, astfel daca nu intra conform spatiului rotiti X-ul !

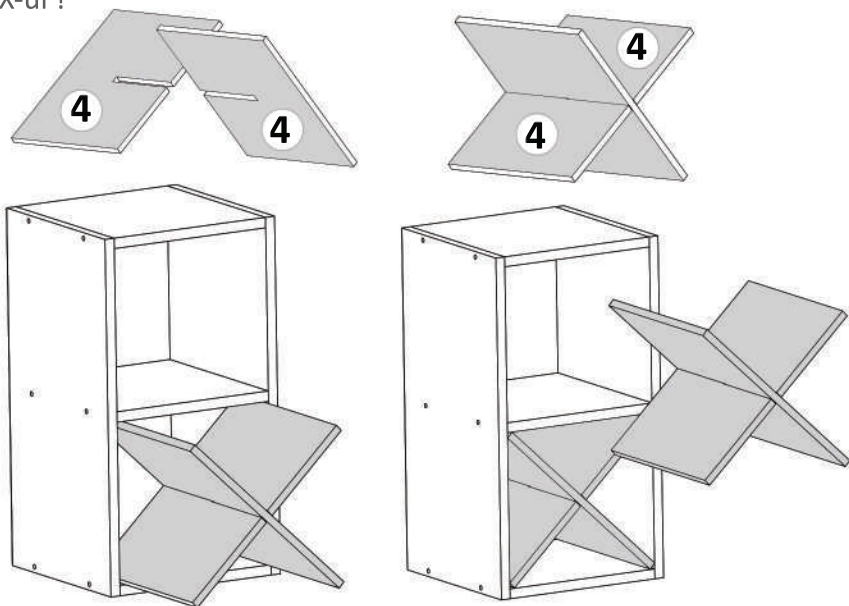

Instrucțiuni montaj: CORP SUPERIOR 300 (CS 300)

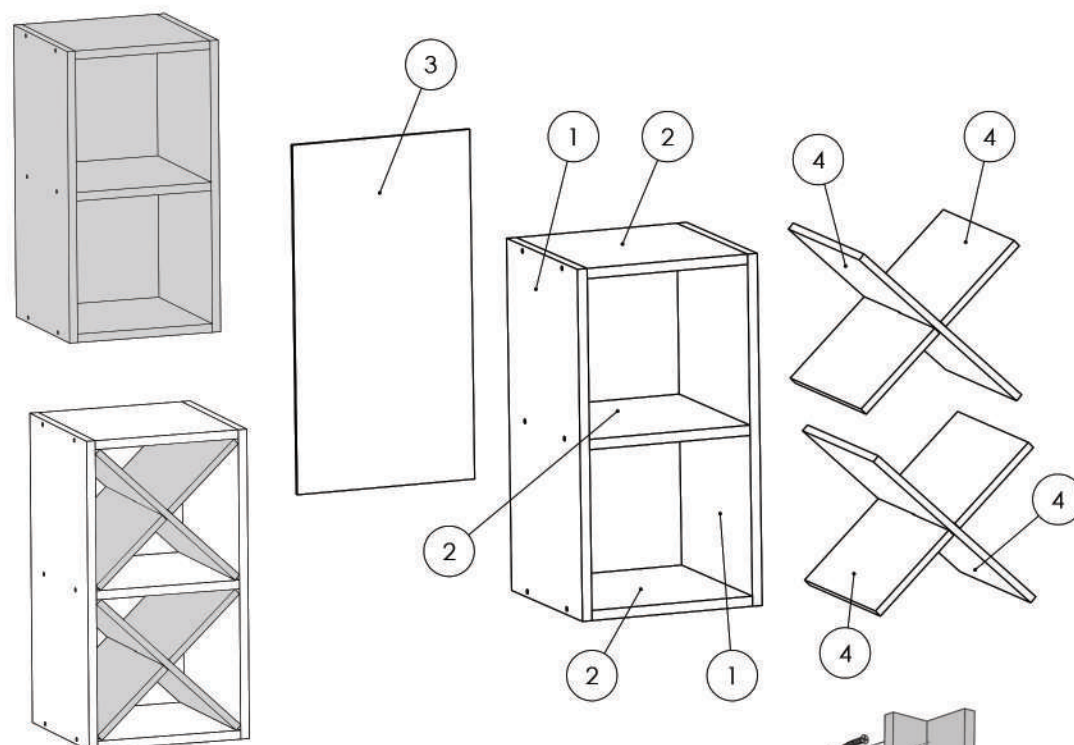

ATENȚIE: Prinderea corpurilor superioare de perete se face cu ajutorul coltarelor care trebuie montate pe corp cu (S3).

NR. REPER	COD REPER	DETALII	CANTITATE
1	LATERALE ST.DR	550X287X16 mm	2
2	FUND.TAVAN.POLITA FIXA	266x287x16 mm	3
3	HDF	546x294x16 mm	1
4	REPER DECUPAT	353x287x16 mm	4

ATENȚIE: MONTAJUL NECORESPUNZĂTOR ATRAGE DUPĂ SINE PIERDEREA GARANȚIEI PRODUSULUI



Șurubelniță în cruce sau autofiletantă



Este recomandat ca montajul să fie făcut de minim două persoane



Un ciocan de dimensiune medie

Elemente feronerie pt. CS 300:

CONFIRMATOR	Coltar PVC Alb	SURUB 3.5X16	CUIE
Co	Cp	S3	Cu
12	2	4	16
SURUB 3.5X30			S6
			4

Pasul 1 (Montaj Repere)

Se prind placile (2) x 3buc de placa laterala (1) cu Confirmatoare (Co) x 6 buc -cate 2 buc / placa.

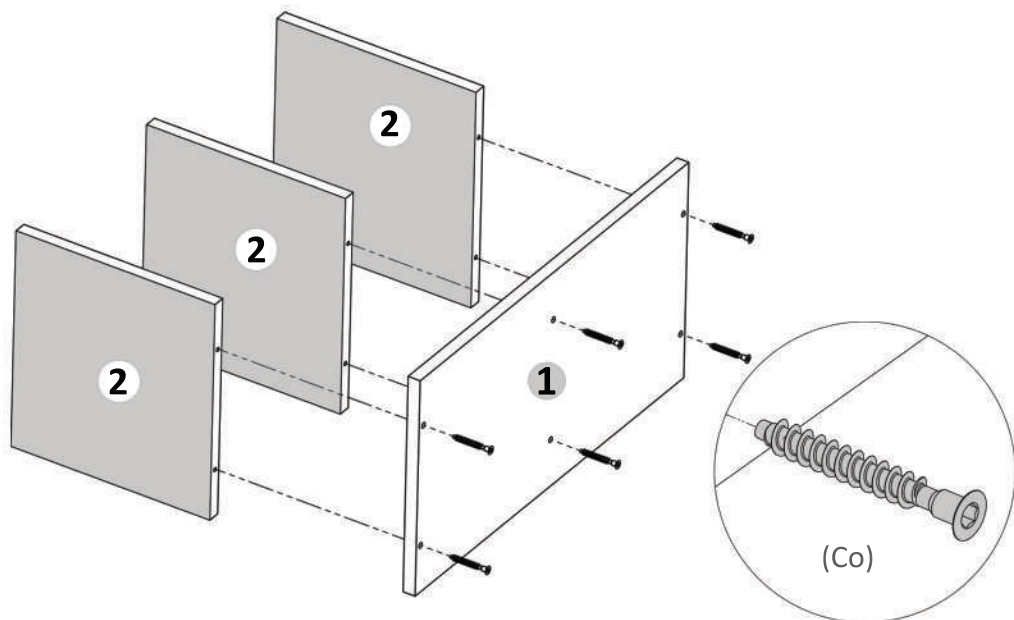

Pasul 2 (Montaj Repere)

Se prinde placa laterala (1) de placile (2) x 3buc cu Confirmatoare (Co) x 6 buc -cate 2 buc / placa.

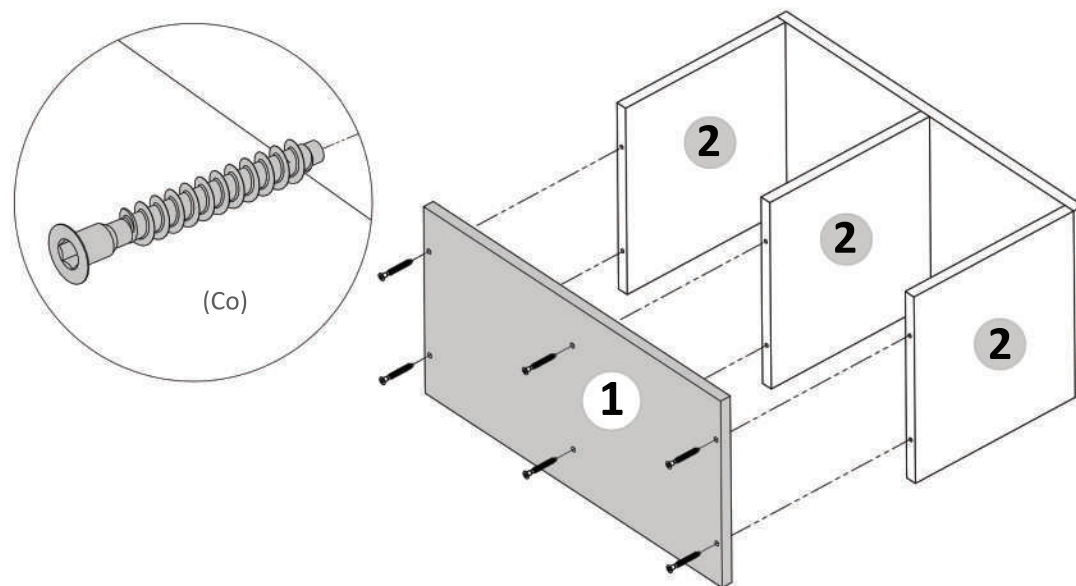

Pasul 3 (Montaj HDF)

Se masoara diagonalele sa fie in vinclu, dupa care se prinde HDF-ul (3) folosindu-se de ciocan cu ajutorul unor cui (Cu) x 16 buc.



Se masoara diagonalele sa fie in vinclu inainte de a monta HDF-ul!

